

1. Formål og omfang

Sikre at SDT som skal støpes hos OBB og Element Nor er tilpasset riktig form og standarder.

2. Ansvar

Prosjekteringsleder

3. Risiko

Omprosjektering, feil elementvekt, bestilling av feil plater

4. Beskrivelse

OBB leverer SDT i høydene [mm]:

- 500
- 600
- 700
- 800
- 900
- 1000 (inntil 27,93m)
- 1050 (inntil 31,93m)

Det er tre forskjellige støpeformer, hver med ulike dimensjoner. Må avklare hvilken av disse som skal brukes. Alle har et **fall på 1:40**.

	NY form OBB	Gammel form OBB	Element NOR
Maks. lengde [m]	31,93	27,93	31,93
Maks. høyde [mm]	1050	1000	1050
Maks. bredde [mm]	2650	2400	2400
Stegbredde (ved maks. høyde) [mm]	*100 → 190	100 (Fast)	105 (Fast)

**Stegbredde må kun hvis høyst nødvendig endres eller settes ut til maksimal stilling, da dette fører til veldig mye arbeid i produksjonen*

Bøyler og nett i steg

Bøyler benyttes på som armering endene, men i midtre del brukes kun nett som min.armering. Dette beskrives på tegning som antydnet i utklipp under. Nettet kan være ca 200mm over stegbunn siden wire ivaretar min.armering her.

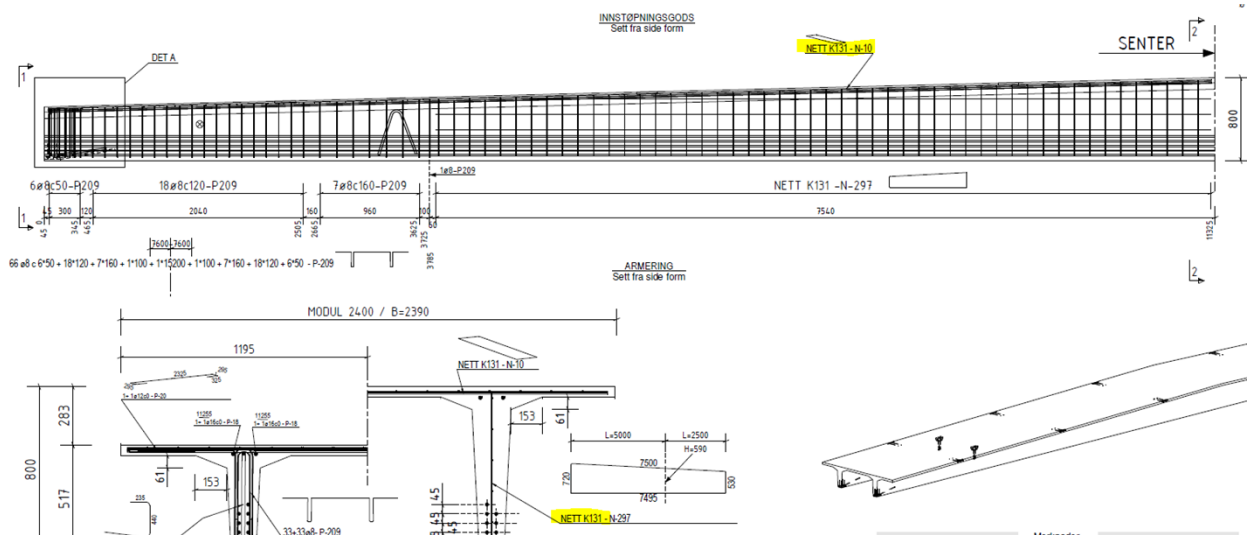

Ny form OBB:

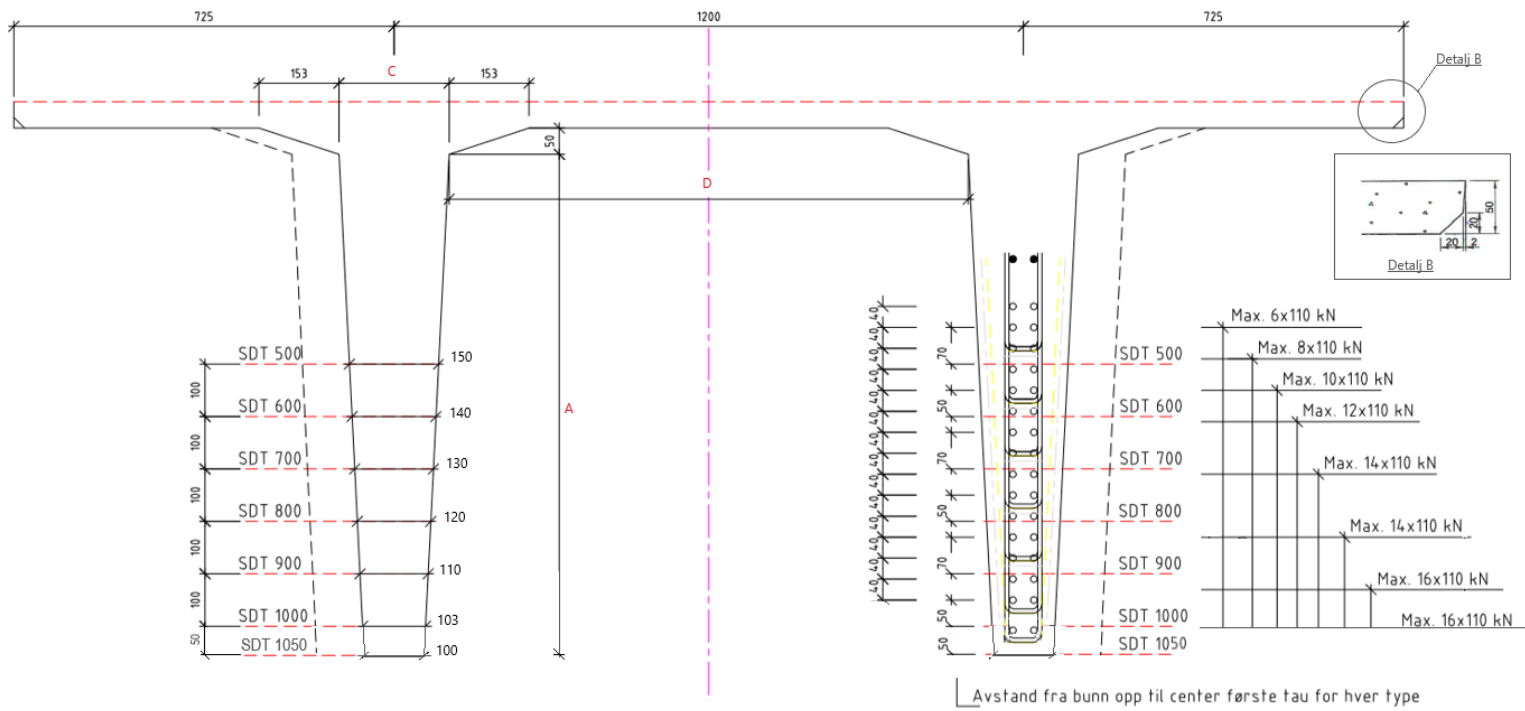

Gammel form OBB:

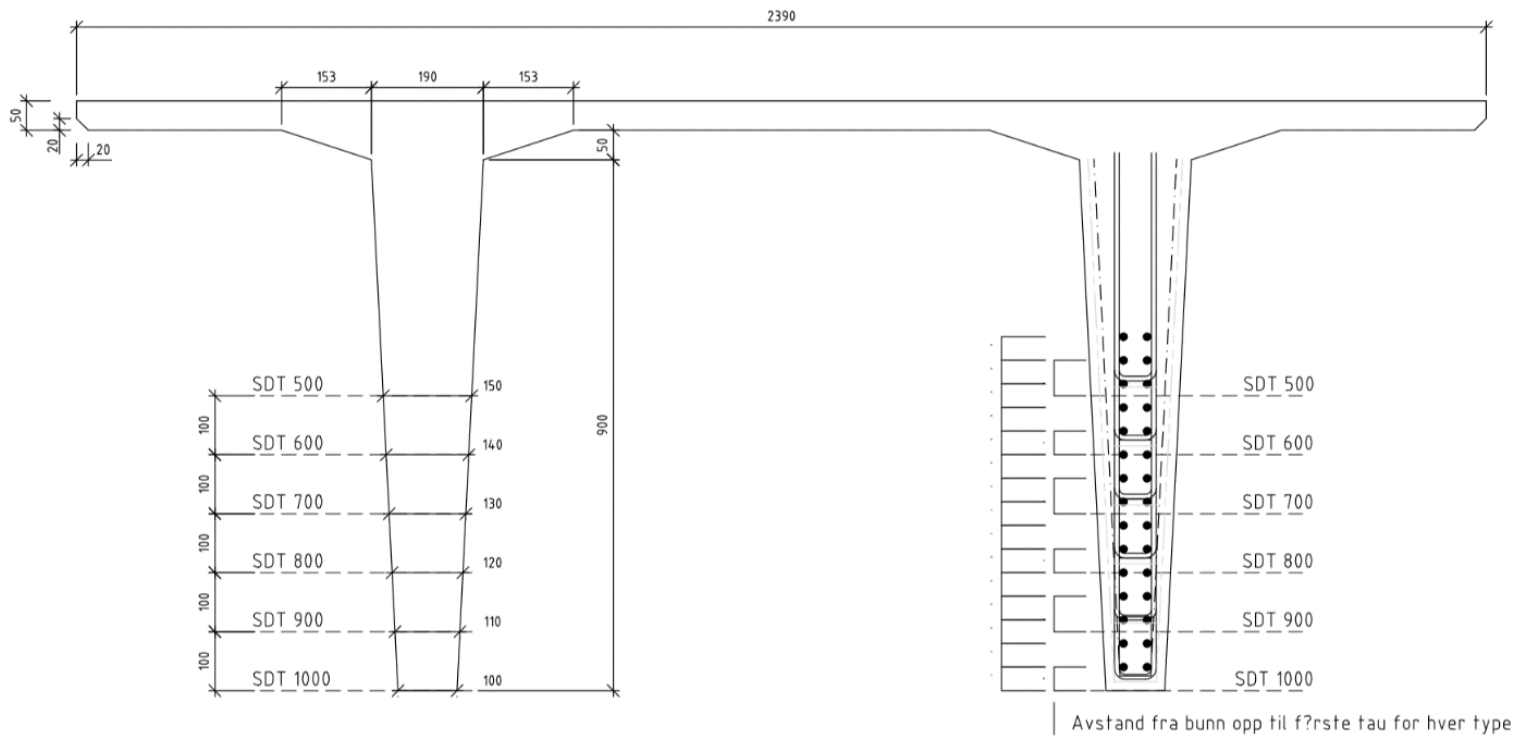

Samme avstand på spenntau som OBB's nye form (fra bunn og oppover: 50, 40, 40, 40 osv.)

Element NOR form:

(bilde kommer)

Ved prosjektering av ribbeelementer må det påses at det alltid er minimum 10mm klaring mellom elementene. (reelle mål). Ved lange SDT-er (over 24m) bør det legges inn klarering på 15mm mellom hvert element.

Stegplater

Foretaksstandard → Generelt, felles → Standard innstøpingsgods → Arbeidstegninger. Det er 10mm fas på hver side av steg, sveiseplaten må derfor være 20mm smalere en stegtykkelse. Hvis SDT-en er tegnet med kun en wire i bunn, så må det brukes sveiseplater som tilpasses wireføringen.

Tabell viser SDT med kompatibel stegplate gitt standard stegtykkelse:

NY form OBB			
Max lengde [m]		31,93	
Max høyde [m]		1200	
Høyde	Stegbredde	Stegplate	Platebredde
500	150	OMEK-105	130
600	140	OMEK-106	120
700	130	OMEK-107	110
800	120	OMEK-108	100
900	110	OMEK-109	90
1000	103	OMEK-110	80
1050	100	OMEK-110	80

Gammel form OBB			
Max lengde [m]		27,93	
Max høyde [m]		1000	
Høyde	Stegbredde	Stegplate	Platebredde
500	150	OMEK-105	130
600	140	OMEK-106	120
700	130	OMEK-107	110
800	120	OMEK-108	100
900	110	OMEK-109	90
1000	100	OMEK-110	80

Element NOR			
Max lengde [m]		31,93	
Max høyde [m]		1050	
Høyde	Stegbredde	Stegplate	Platebredde
500	145	OMEK-105	130
600	135	OMEK-106	120
700	125	OMEK-107	110
800	120	OMEK-108	100
900	115	OMEK-109	90
1000	105	OMEK-110	80
1050	103	OMEK-110	80

Endesteng

Endesteng bestilles av Fabrikk.

Standard skjærlås/ sidefeste

<http://ek.ocem2.local/GetDoc.aspx?id=1464>

Standard innfesting til gavlvegg

<https://ocem.dkhosting.no/docs/pub/DOK01131.pdf>

Armering

Se maltegnning for standard armering i SDT:

<https://ocem.dkhosting.no/docs/pub/DOK01991.pdf>

Hos Overhalla Betongbygg skal bøylearmering i SDT/DT eksporteres til eget filformat **BVBS** (standard eksport-type i Tekla). Filen sendes deretter til bøyemaskin i fabrikk, som produserer bøyene etter eksakte mål.

Eksport av BVBS skal gjøres på følgende vis:

<https://ocem.dkhosting.no/docs/dok/DOK04027.pdf>

NB: Når BVBS-filen er eksportert, må denne sendes til geometrisk kontroll. Eksterne sender til konstruksjonssjef Hans Bakken:

Hans@overhallabetongbygg.no

HMS -Løft/transport/mellomlagring

Ved prosjektering av SDT element over 26m skal det avklares med transport hvilke hengere som skal benyttes, og hvor stort overheng det vil bli. Det er ikke plass til større løft en TPA-FS-10-26. Anbefalt løftevinkel er 60* på byggeplass. Dette bør beskrives på montasjetegning. I fabrikk brukes vertikale løft med to kraner.

SDT element skal ha løft plassert så nærme ender som mulig for å tilstrebe godt innpålegg. Ved plassering av løft langt fra ender vil elementet få en krumning som minker innpålegget og skyver vegger ut av lodd ved montasje.

For utsparing til transportsikring, se link:

<https://ocem.dkhosting.no/Portal/7/95?sid=1&mid=8&pSid=4&pMid=385&usfs=4&usfm=385&bs=4-258-4-385-n#rtcShowDoc-1464-0>

Kryssreferanser

[1.2.4.14.2.13](#)

[1.2.4.14.6.6](#)

[1.2.4.14.6.8](#)

[1.2.4.14.6.11](#)

[1.2.4.14.6.12](#)

[Standard detalj gesims opplegg for DT/SDT](#)

[Maltegnning SDT](#)

[Formtegnning SDT gammel form/ Form element nord](#)

[Detalj; innfesting av DT/SDT til gavlvegg](#)

[Utsparinger for transportsikring i DT/SDT](#)